

Mister Joss /// Plan de scène et patch

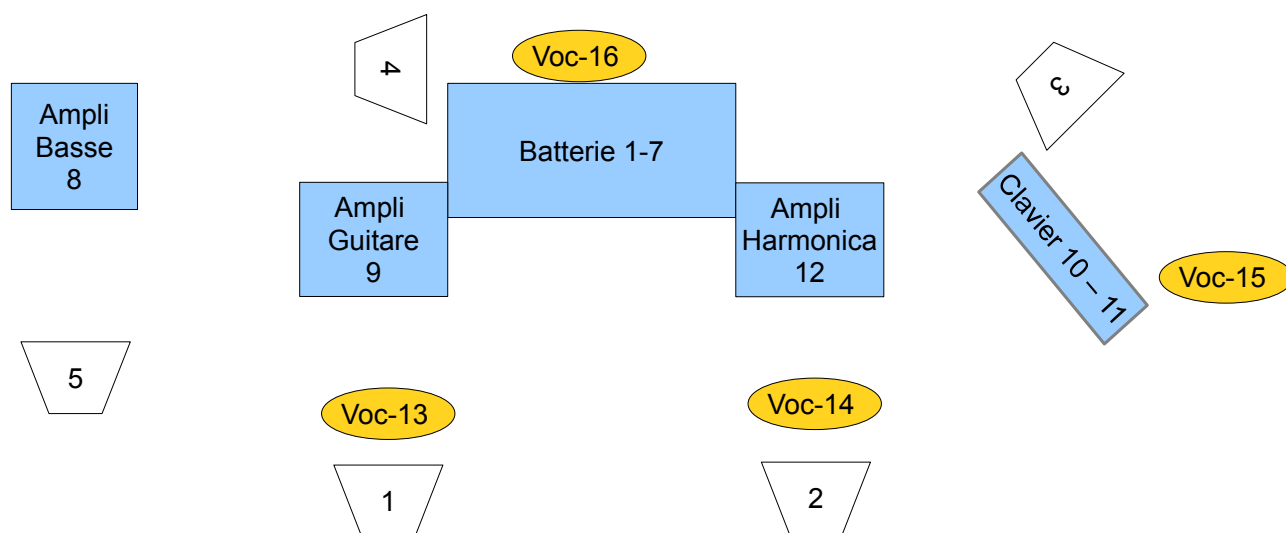

Patch

1	Grosse caisse	B52/421	Retour 4
2	Caisse claire	SM 57/	"
3	charley	KM 184/SM81/451	"
4	Tom 1	Sennheiser 604 ou Beta 98	"
5	Tom bass	Sennheiser 604 ou Beta 98	"
6	Overhead	KM 184/SM81/451	"
7	Overhead	KM 184/SM81/451	"
8	Basse + Contrebasse	Xlr ou DI	Retour 5
9	Guitare	SM 57 ou Sennheiser 609	Retour 1
10	Clavier Left	DI BSS	Retour 3
11	Clavier right	DI BSS	Retour 3
12	Harmonica	SM 57/ Sennheiser 609	Retour 2
13	Voix Lead	B58/58	Retour 1
14	Voix Lead	B58/58	Retour 2
15	Voix clavier (choeur)	B58/58	Retour 3
16	Voix batterie (choeur)	B58/58	Retour 4

Système son à adapter aux conditions de scène

Backline

Lorsque le groupe se déplace sans backline (préalablement négocié et étudié selon les cas), il convient de fournir:

- 1 ampli guitare Hot Rod Deluxe ou Deville ;
- 1 ampli basse Ampeg puissance requise 300 W ;
- 1 ampli harmonica Fender Bassman 59, Fender Super Reverb, Hot Rod Deville ;
- 1 batterie (Yamaha, Pearl ou Grestch) Grosse Caisse 22", un Tom alto 12", un Tom basse 16", un stand de charley, 2 stands de caisse claire, un siège batterie, 4 stands pour cymbales ;
- un nord stage (+ un nord electro éventuellement)
- *cymbales, caisse claire et autres instruments apportés par les artistes*

Contact groupe Guillaume +33(0)6 23 42 03 40

contact@misterjoss.fr